

# Propozycja na dziś:)

Co dziś robimy?

Być może dzisiejsze zadanie przypadnie bardziej do gustu chłopcom, ale.....

Proponuję ćwiczenie z kreatywności i twórczości, czyli wykonanie projektu skórki (skina) dla postaci z Minecrafta.

Pod spodem znajdziecie schemat postaci, na którym dzieci powinny wykonać następujące zadania:

1. Wydrukować
2. Narysować skórkę (pokolorować, nanieść szczegóły) - w postaci pikseli lub plam, dowolnie i przyborami - kredkami, pisakami (jednak raczej nie farbami, ponieważ mogą rozmiękczać papier). Ważne jest, aby nie kolorować miejsc łączenia poszczególnych elementów (klej nie będzie wtedy trzymał).
3. Skleić powstałą figurkę i gotowe 😊

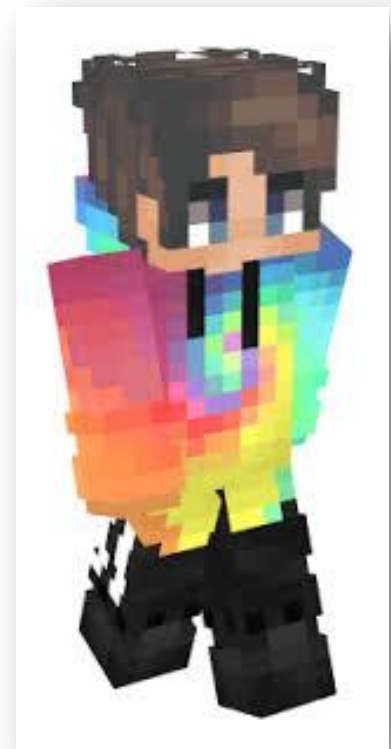

# SIATKA DLA TWOJEJ POSTACI ;)



- \*1. przód
  - \*2. tył
  - \*3. spód
  - \*4. miejsce sklejenia ze sobą
  - \*5. miejsce przyklejenia do siebie gotowych części
- Powodzenia!

## Głowa

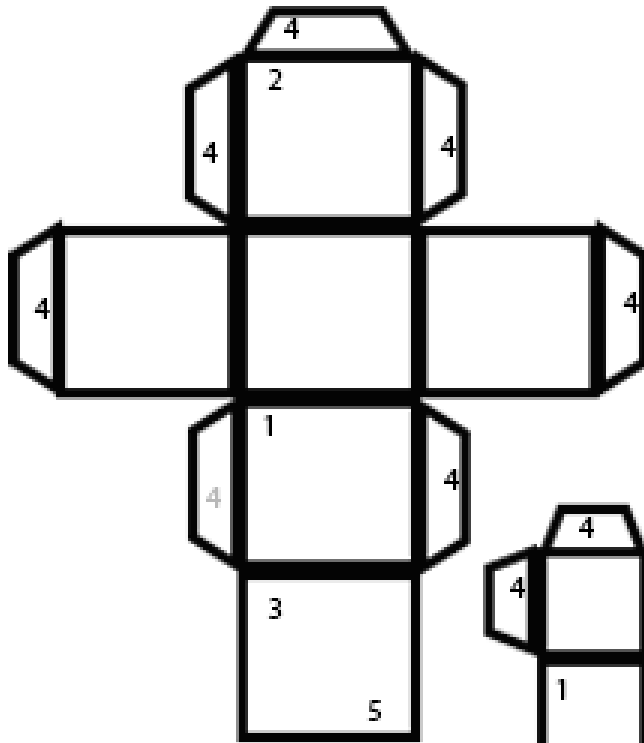

## Tułów

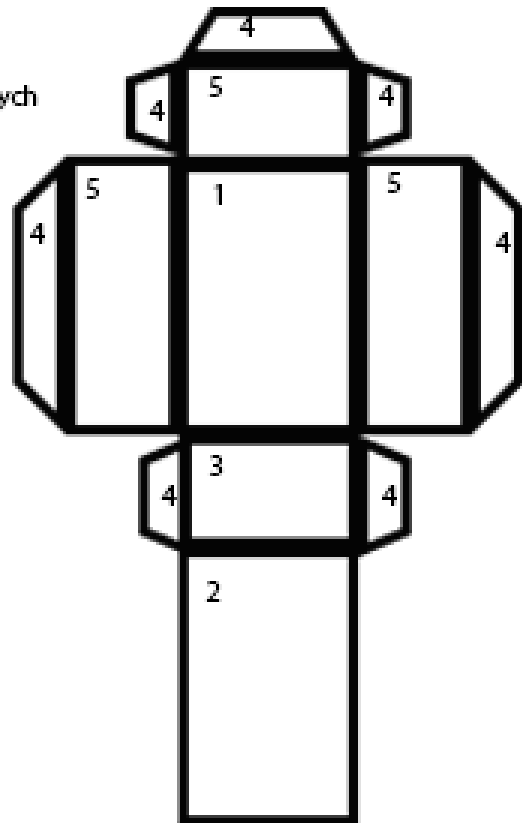

## Ręka prawa

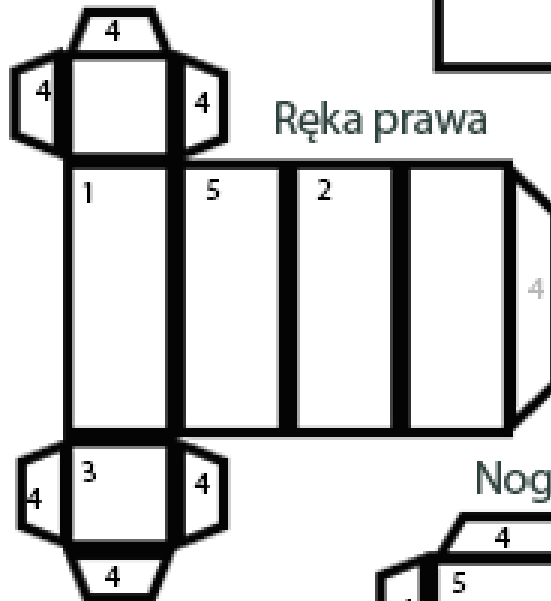

## Nogi

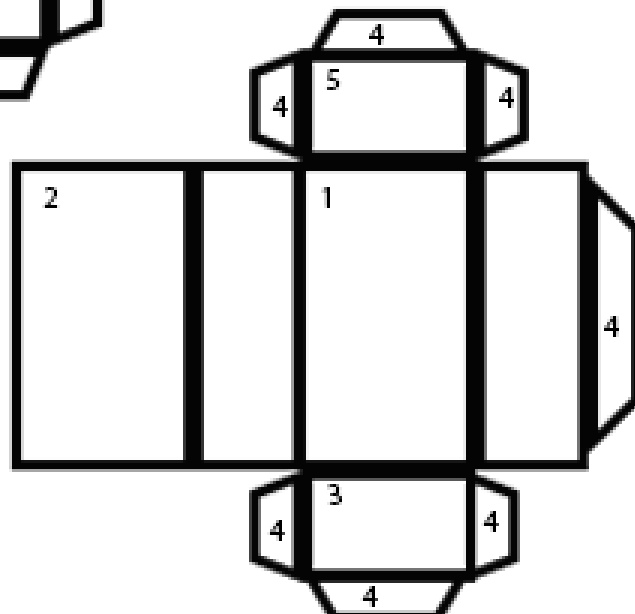

## Ręka lewa

